

# ANNEXE I

## LES SIGNES NORMALISES POUR LES BALISES DIRECTIONNELLES COMPLETES, SIMPLES ET LES JALONS DES ITINERAIRES PERMANENTS INTER-MASSIFS OU DE MASSIF

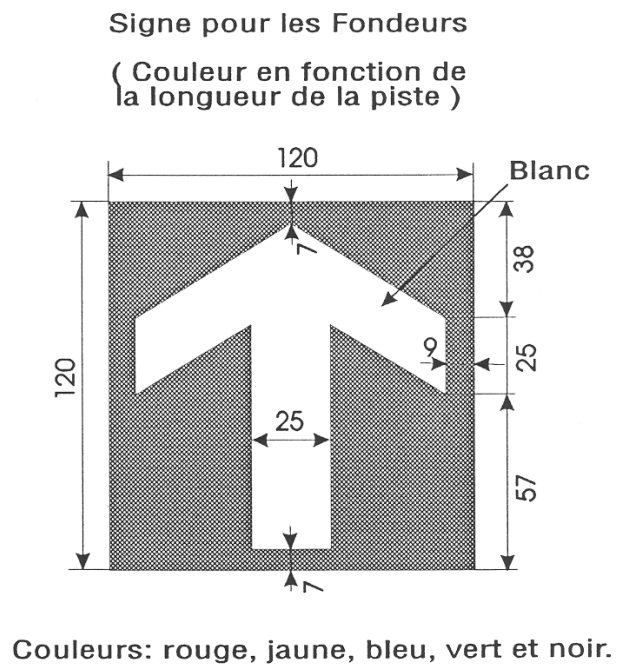
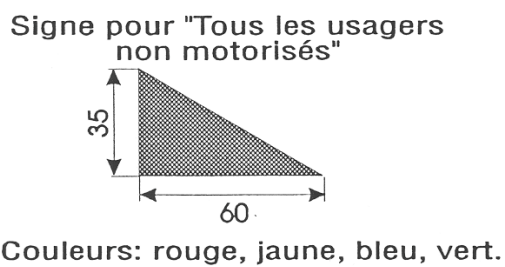
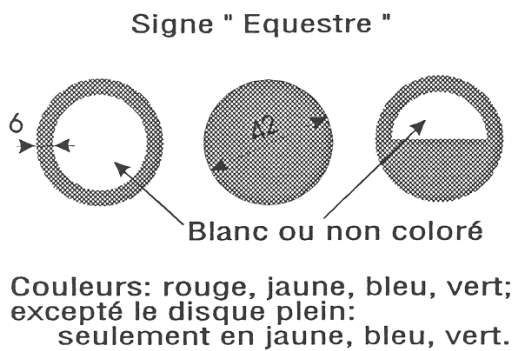
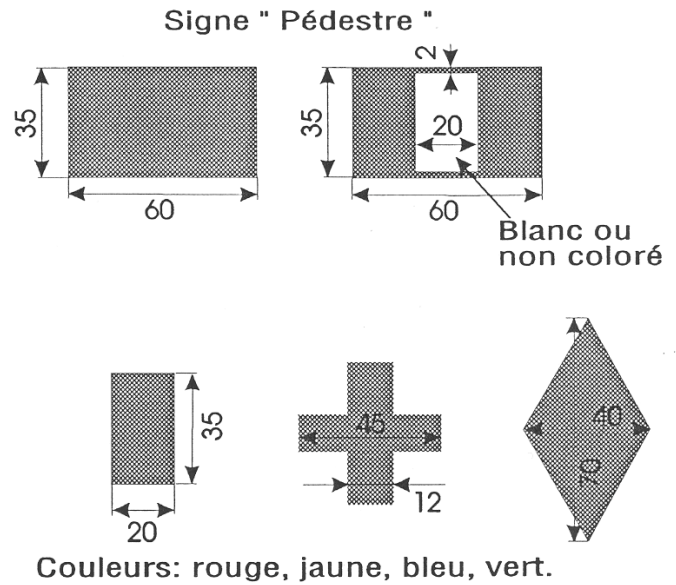
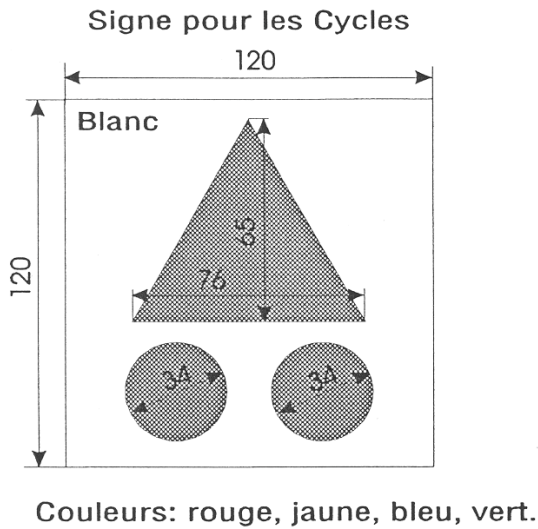

## Signes complémentaires

Accès ou diverticule

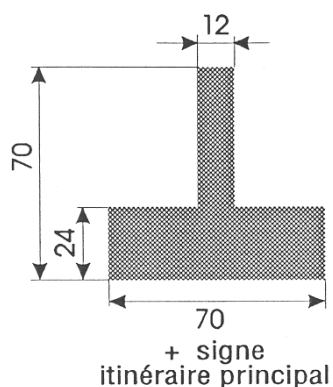

Liaison entre itinéraires différents

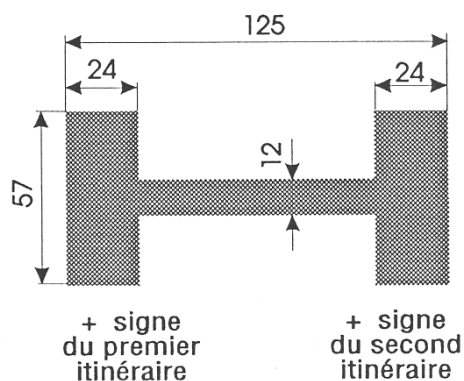

Itinéraires temporaires d'évitement

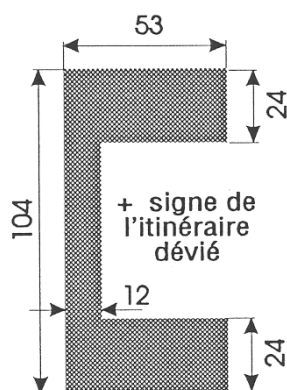

**Couleurs : rouge, jaune, bleu, vert**

«Le Gouvernement wallon reconnaît deux types de support de balises : d'une part, les supports existants, qu'ils soient végétaux ou autres ; les balises y sont peintes, clouées, collées ou cerclées ; d'autre part, les supports spécifiques implantés sur lesquels les balises sont attachées.

Il est reconnu au concepteur le libre choix du type de support ainsi que de la technique d'attache au support, pour autant que cette dernière soit en conformité stricte avec le cahier des normes.

La balise dérogatoire d'accès aux chemins par les véhicules à moteur pour raisons utilitaires se présente sous la forme d'un panneau carré, de 0,40 m de côté.

Les signes normalisés des véhicules à moteur sont en blanc sur fond bleu.»